

ILC2 INSTALLATIONS HANDBUCH: (4 SCHRITTE)



1 INSTALLATION IN DEN KABELN:

Die beste Methode das ILC2 anzubringen ist es 1,5 - 2 Meter über den Kabel Festmacher, wo alle die Kabel parallel sind, und alle Kabel mit der Klemmplatte etwas spannen. Danach senken Sie das ILC2 in Richtung den Kabel Festmacher zu einer Position die an jedem Installation paßt und den zentralen Klemme festziehen als stark wie Sie möglich seien.

Anmerkung: (es gibt minimale Strecke nicht zwischen Sensor und der Kabel Festmacher), so lang wie alle Kabel werden Einfluß durch die Klemmplatte genommen und Stillstehen parallel auf den überlegenden und minderwertigen Zylindern.

Anmerkung: Beide Schrauben müssen komplett eingeschraubt werden

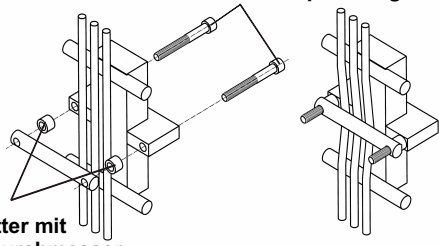

Schraubemutter mit markiertem Durchmesser.

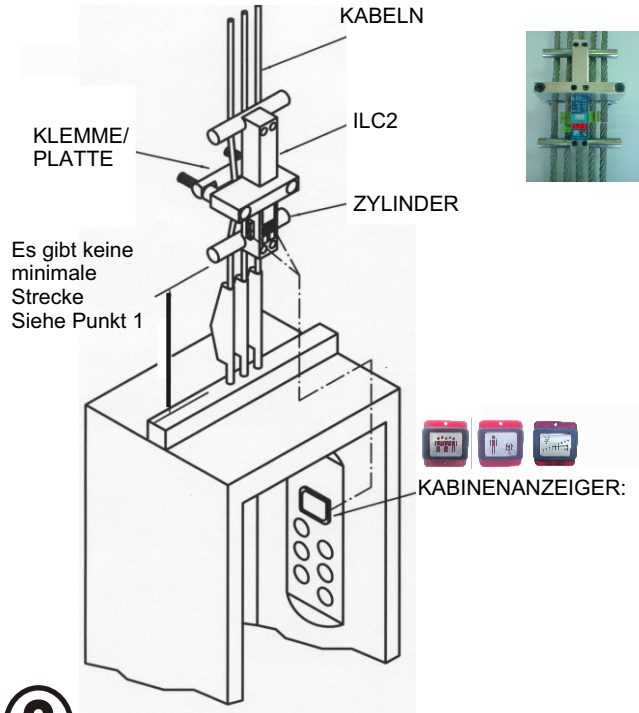

Es gibt keine minimale Strecke Siehe Punkt 1

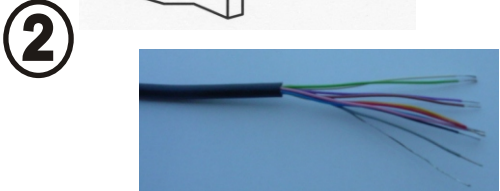

ANSCHLUSSCODE:

- + Vdc.....ROT (+24 / +48)
- Vdc.....SCHWARZ
- UNTERBRECHUNG.....GRÜN (24 - 220 Vdc/ac)
- UNTERBRECHUNG.....BRAUN (24 - 220 Vdc/ac)
- RELAIS 1.....WEIB
- RELAIS 1.....VEILCHEN
- RELAIS 2.....GRAU
- RELAIS 2.....GELB
- KABINENANZEIGER.....BLAU
- KABINENANZEIGER.....ROSA

ANMERKUNG: elektrische Rank von der relais: 250Vac/ 3 A.

2 UNTERBRECHUNGSSPANNUNG: (24-220 V ac/dc);

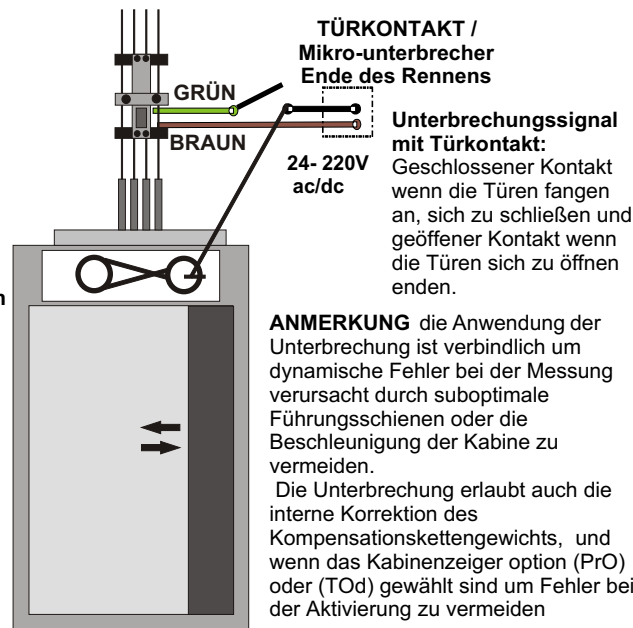

Der ILC2 muss - wenn die Kabine sich in Bewegung befindet - ein Unterbrechungssignal empfangen; ab Schliessung der Türe und bis die Kabine ruht und die Türe ganz geöffnet sind.

ANMERKUNG: Kontinuierlich. (Unterbrechungsspannung 24-220Vac/dc). Der Wert der Anzeige blieb als blockiert (geregelt), dieses empfangend Signal.

Anschluss der Unterbrechungs Connector (GRÜN) und (BRAUN) anhand einer Türkontakt oder mit der Sicherheitskette (Mikro-unterbrecher mit Spannung) sobald die Türen anfangen, sich zu schließen.

4 TASTATUR UND SYMBOLE:

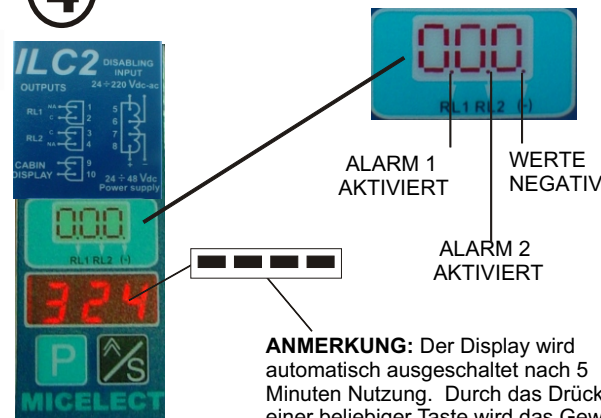

PROGRAMMIERTASTE "P"

Mit dieser Taste werden die verschiedene Menüs durchgelaufen, um die Parameter auszuwählen die eingegeben werden wollen. Nach Eingabe des Parametes, Drücken der "P" Taste führt zur Speicherung in Eeprom. (Nicht flüchtiges Speicher zur Data Aufbewahrung bei Stromausfällen)

OBE/AUS TASTE "S/A"

Mit dieser Taste werden die Menüs verlassen ohne Data in Eeprom zu speichern. Bei Alarm Menüs, jeder Alarm kann gewählt werden ohne Parameter durchzugehen. Bei der Eingabe des Parameters gibt es zwei Zahlgeschwindigkeiten, 1 zu 1 und - wenn die Taste gedrücktgehalten wird - 20 zu 20. Beim Wiegmodus, Drücken dieser Taste führt zur Gewichtvisualisierung ohne Korrektur der Ausgleichskette.

ILC2 PROGRAMMIERMODUS: (5 SCHRITTE)

Taste "P" 3 Sekunden gedrückt halten, um den Programmiermodus zu erreichen.

1 ALARMWERT:

ILC2 hat zwei Alarmpunkte, für Vollast und Überlast, die bei hoch H oder bei niedrig L programmiert werden können
H= Kontakt geöffnet bis zum Alarmpunkt, dann geschlossen
L= Kontakt geschlossen bis zum Alarmpunkt, dann geöffnet

Alarm 2 (RL2) : immer ÜBERLAST; 100% Total Gewicht.
Alarm 1 (RL1) : kann VOLLAST sein; 80% Total Gewicht.

2 NULLJUSTIERUNG: "Tar"

Es wird gekommen, um die Justage von null mit dem leeren Kabine zu tun "YES"/ JA vorzuzählen.

Um die mögliche Eintragung der Kabine mit den Führern zu vermeiden, empfiehlt es sich in der Kabine vorher zu springen oder zu bewegen. Nach diesem den Schlüssel "P" betätigend, fing die Ausrüstung an, in einer Reihenfolge von 15 Sekunden zu blinken, zum des Installateurs die Kabine irgendeines Gewichts frei lassen zu lassen, und dadurch die Kalibrierung vom null zu bilden.

3 KALIBRIERUNG: "DIA/LOA"

DURCHMESSER ODER GEWICHT KALIBRIERUNG (EINE OPTION AUSWÄHLEN.)
Automatisch (DIA): Seildurchmesser, oder **Manuell (LOA):** bekanntes Gewicht

DIA: (DURCHMESSER)

Seildurchmesser in mm eingeben. Dieser Nummer muss mit dem im Schraubemutter markiertem übereinstimmen.

LOA: (GEWICHT)

Mit der Kabine im unterstem Stockwerk, bekanntes Gewicht von mindestens 50% der Nutzlast in die Kabine einstellen. Gewicht in Kg. mit der "S" Taste eingeben und nach Drückung der "P" Taste erfolgt die Kalibrierung nach 15 Sekunden.

4 KOMPENSATIONSKETTE: "CHA"

"SI" (JA) wenn die Installation eine Kompensationskette besitzt

"NO" (NEIN) bei keiner Kompensationskette

ANMERKUNG: Mit "YES" ist es verbindlich der Unterbrechungsspannung (PIN5) und (PIN6) zu benutzen (Siehe Abb. 3).

Geschlossener Kontakt, wenn die Türen anfangen, sich zu schließen Und geoffener Kontakt wenn die Türen geöffnet sind.

Anmerkung: Kontakt kontinuierlich mit Spannung, mit einem Rank Spannung von 24 bis 220Vac/dc,während des Weges des Aufzugs.

5 KABINENANZEIGER: "IND"

"NO" = Kein Kabinenanzeiger.

"PRO"= MICELECT progressives Modell (MP oder LPM)

"BAS"= MICELECT grundlegendes Modell oder irgendein akustisch-leuchtendes



ML Modell (Grundlegend)



MP Modell (Progressiv)



LPM Modell (Progressiv)

FEHLERCODE

- ER1.... Es gibt keine geführten Daten.
- ER2... Überlastung.
- ER3... Niedrige Versorgung.
- ER4... Negatives bekanntes Gewicht.
- ER5... Hohes/Niedriges bekanntes Gewicht.

LÖSUNGEN:

- ER1.... Kalibrierung wiederholen.
- ER2... Nutzlast > 999 Kg.
- ER3... Versorgung überprüfen .
- ER4...Mögliche "Hake" / Sensor nicht korrekt angeschlossen (Anschlüsse überprüfen)
- ER5...Siehe Punkt 3 Programmierung (PESO). Korrekte Nutzlast einführen.

MICELECT S.L. C/OTOÑO, 23 Parque Industrial "Las Monjas" 28850 Torrejón de Ardoz MADRID (SPAIN)

Tel: +34 91 660 03 47 Fax: +34 91 660 04 73 e-mail: micelect@micelect.com Internet: <http://www.micelect.com>

